

Nazwa element projektu budowlanego	I. PROJEKT WYKONAWCZY 1. Budowlany
Nr egzemplarza	1
Nazwa zamierzenia budowlanego	ZAGOSPODAROWANIA TERENU WOKÓŁ ŚWIETLICY WIEJSKIEJ W ZAWADACH
Adres zamierzenia budowlanego	Zawady Dz. Nr 48/1 97-220 Rzeczyca
Imię i nazwisko lub nazwa Inwestora adres Inwestora	Gmina Rzeczyca ul. Parkowa 1 97-220 Rzeczyca
Jednostka projektowa	Architekt Anna Kowalska ul. Główna 3 A 97-213 Smardzewice
Spis zawartości projektu budowlanego	1.Opis techniczny 2.Załączniki - rysunki 3. Uprawnienia i przynależność do Izby Architektów

AUTOR OPRACOWANIA			
Lp.	Branża	Imię nazwisko, zakres i nr uprawnień	podpis
1	Budowlana	mgr inż. arch. Anna Kowalska mgr inż. architekt Anna Kowalska UPRAWNIENIA BUDOWLANE do projektowania bez ograniczeń w specjalności architektonicznej Nr 5/R-30/ŁOIA/03	

1. OPIS DO PROJEKTU TECHNICZNEGO.

I. Wstęp.

Podstawa opracowania

- Umowa z Inwestorem
- wytyczne otrzymane od Inwestora

1.1. *Obecne i projektowane zagospodarowanie terenu*

Obecnie działka nr 48/1 w m. Zawady jest zabudowana budynkiem świetlicy wiejskiej.

Na terenie działki znajdują się przyłącza wody, prądu, kanalizacji.

Ścieki odprowadzone są do bezodpływowego zbiornika na nieczystości ciekłe.

Na działce znajduje się utwardzenie terenu z kostki betonowej umożliwiające dojazd wozu asenizacyjnego w celu odpompowanie nieczystości.

Projektuje się budowę :

- I. Altany z grillem,
- II. Placu zabaw,
- III. Utwardzenia z kostki betonowej
- IV. Lamp solarnych
- V. Miejsca na ognisko.
- VI. Instalacje wody



Zdjęcie nr 1 – świetlica wiejska, widok od wschodu.

OPIS I ZAKRES ROBÓT.

I – BUDOWA ALTANY Z GRILLEM.

1. Altana z grillem.

Altana wolnostojąca, posiadająca własną konstrukcję, niepołączona z budynkiem świetlicy

Powierzchnia zabudowy 34,37 m².

Projektowany zakres robót :

1. roboty fundamentowe altany
2. konstrukcja drewniana altany
3. pokrycie dachu
4. wyposażenie altany
5. utwardzenia
6. instalacje elektryczne
7. plac zabaw

1.1. Fundamenty:

- Stopy fundamentowe z betonu B-20, Wymiary 100x100x100cm
- W stopach zakotwić kotwy ze stali ocynkowanej do zamocowania słupków
- Do stóp fundamentowych przykręcić prefabrykowane podstawy słupów drewnianych. Podstawy mają być niewidoczne na bokach słupów. Przykładowe rozwiązanie podano na rysunku.



1. 2. Konstrukcja drewniana

Wszystkie elementy drewniane zabezpieczone do stanu nierozprzestrzeniania ognia – NRO.

- Słupki wykonać z drewna sosnowego o wymiarach min. 16/16, czterostronnie struganego, fazowanego, zaimpregnowane preparatem do impregnacji drewna i pomalowane lakierobejcą w kolorze brąz. Zamocowane do fundamentów za pomocą kotew stalowych ocynkowanych
- Konstrukcję dachu krokwiową wykonać z kantówek o wymiarach min. 7/16 łączone na łączenia ciesielskie (co około 100 cm) i zastrzałach min. 7/16 z drewna sosnowego

czterostronnie struganego, fazowanego, zaimpregnowane preparatem do impregnacji drewna i pomalowane lakierobejcą w kolorze brąz.

Belki drewniane 16x18cm z zastrzałami 7/16cm.

- Na krokwiach ubić pełne deskowanie z desek struganych min 2,5cm – pióro-wpust
- Wszystkie połączenia ciesielskie. Gwoździe ocynkowane.

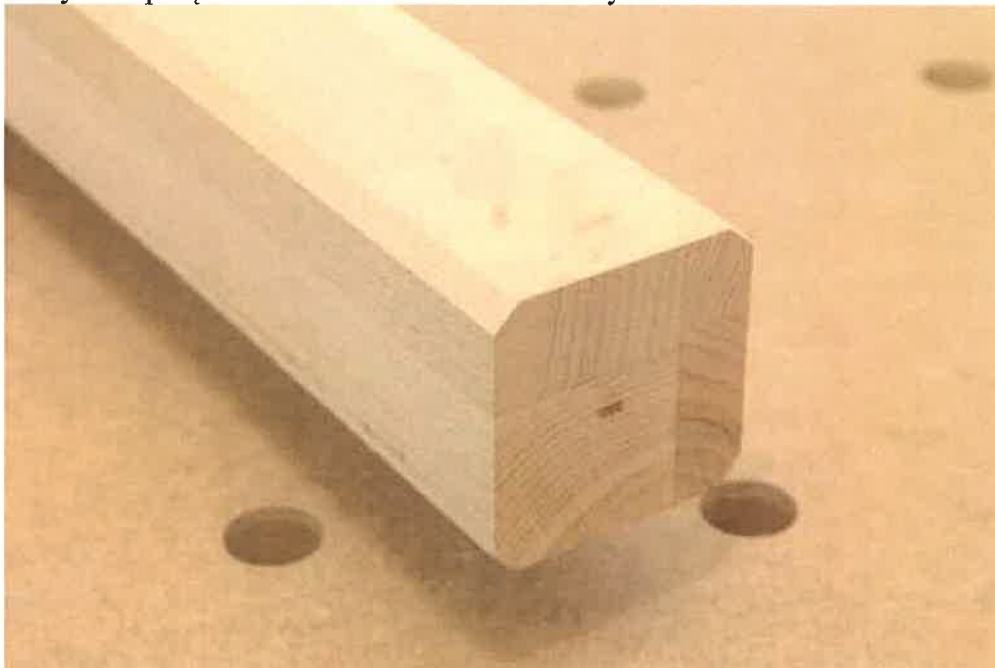

Drewno czterostronnie strugane , fazowane na krawędziach

1.3. *Pokrycie dachu*

- Dach jednospadowy. Na deskach ułożyć membranę wysoko paroprzepuszczalną oraz wykonać kontrłaty i olatowanie pod blachodachówkę
- Dach pokryty blachodachówką w kolorze jak istniejące pokrycie dachu budynku Wykonać obróbki pasa pod i nadrynnowego oraz pasów szczytowych.
- Orynnowanie na okapie. Rynna pozioma min. 125 mm, stalowa powlekana, w kolorze dachu. Rury spustowe (2 szt.) min. 100 mm stalowa , powlekane w kolorze dachu zakończona kolanem spustowym.

Wodę z rynien odprowadzić na nieutwardzony teren Inwestora.

1.4. *Wyposażenie altany*

Ławostół o długości 500 , 0 cm, szerokość 120 cm, wysokości 90 cm, z dwoma siedziskami i blatem. Wykonany z desek o przekroju i grubości min. 5 cm, szerokość deski min. 14 cm, fazowane, zaimpregnowane preparatem do impregnacji drewna i pomalowane lakierobejcą w kolorze brąz.

Wysokość siedziska 50 cm, głębokość siedziska 28 cm
Ławy i stół trwale związane z podłożem.

Dostarczyć i zamontować prefabrykowany grill betonowy. Minimalne wymiary szerokość 250 cm, głębokość 100 cm, wysokość 180 cm.

Wielkość i wygląd grilla zostaną zaakceptowane na etapie wykonywania robót. Wykonawca przedstawi min 2 propozycje. Przedstawiono zdjęcie poglądowe grilla – schemat wyglądu. Posadzkę altany wykonać z kostki betonowej – jak nawierzchnię placów i chodników. Wraz z warstwami podbudowy.

Należy również dostarczyć i zamontować grill trójnożny jak na załączonym zdjęciu. Minimalne wymiary 120x110x160cm. Palenisko min 60cm. Ruszt ze stali kwasowej.



1.5. Utwardzenia

Istniejące utwardzenia z kostki betonowej umyć pod ciśnieniem na gorąco. Ewentualne ujawnione uszkodzenia kostki wymienić. Wykorzystać kostkę betonową z rozbiórki utwardzenia w miejscu altany.

Wykonać nowe utwardzenie w miejsce wskazanym na rysunku.

Kostka 8cm na podsypce cementowej 5cm. Kruszywo 0-32,5 mm – 10 cm

Pospółka 10 cm, grunt rodzimy dogęszczony.



I

Istniejąca kostka betonowa

Nawierzchnię wykonać w obramowaniu z prefabrykowanych obrzeży betonowych o wymiarach 8 cm grubości, 30 cm szerokości i 100 cm długości, na ławie betonowej B10 z oporem na podsypce z piachu lub gruncie rodzimym.

Fragment utwardzenia z kostki, wskazany na rysunku, należy rozebrać, miejsce uzupełnić ziemią i zastosować siew trawy.

1.6. Instalacje elektryczne

Wykonać instalację podtynkową gniazd i oświetlenia. Zamontować 2 gniazdka podwójne. Zamontować 4 lampy T8 2x G13/18w/230 V – 120cm + wyłącznik .

Obwody instalacji elektrycznej poprowadzić z istniejącej rozdzielni – zlokalizowanej w przyległym budynku. Do gniazd i lamp oświetleniowych poprowadzić przewody YDYp 3x2,5mm². Przewody poprowadzić w rurkach.

II. Plac zabaw

Uwaga ! Urządzenia na projektowany plac zabaw powinny mieć podane niżej gabaryty i odpowiednie do nich pola bezpieczeństwa. Można stosować wyroby zamienne, których wymiary można przyjmować z podaną niżej tolerancją, z zastrzeżeniem, że należy zachować odpowiednie strefy bezpieczeństwa i że ich rozplanowanie, układ powinien uwzględniać zachowanie odpowiednich odległości umożliwiających ich bezpieczne i prawidłowe funkcjonowanie. Przy zastosowaniu zamienników należy wziąć również pod uwagę uwarunkowania lokalne terenu inwestycji, szczególnie wymiary działki jak i również infrastrukturę techniczną. Standard artykułów zamiennych nie może być mniejszy od podanego w zestawieniu. Należy przewidzieć zróżnicowaną kolorystykę w uzgodnieniu z Inwestorem. Przedstawione zdjęcia przedstawiają minimalne oczekiwania odnoszące się do produktu, który ma być zastosowany. Wykonawca może zaproponować produkt równoważny, pod warunkiem, że zagwarantuje on spełnienie parametrów i warunków eksploatacyjnych nie gorszych niż opisany produkt. Każde z urządzeń powinno być zamocowane zgodnie z zaleceniami producenta, bezpiecznie, spełniające obowiązujące przepisy (w tym odpowiednie normy)

Projektowany plac zabaw odsunięty jest od budynku świetlicy ponad 11 m

W promieniu 10 m od placu zabaw nie znajdują się miejsca postojowe ani też miejsce gromadzenia odpadów.

Ma zapewnione nasłonecznienie min. 2 godzin liczone w dniach równonocy w godzinach 10.00-16.00.

2 .Zestaw zabawowy.



Zdjęcie poglądowe oczekiwanego wyglądu

Minimalny skład zestawu :

- wieży z daszkiem z barierką
- zjeżdżalnia, schody

Konstrukcja rury, całość ocynkowana i malowana proszkowo farbami odpornymi na ścieranie odpornymi na ścieranie i warunki atmosferyczne

Barierki, panele, elementy dekoracyjne – tworzywo HDPE barwione w masie, odporne na warunki atmosferyczne,

Zjeżdżalnia ślizg z blachy nierdzewnej, boki stal ocynkowana, malowana proszkowo.

Podłoga, schody – antypoślizgowe, bezpieczne aluminium.

Maksymalna wysokość swobodnego upadku do 1,20 m

Długość zestawu – 250 - 300 cm.

Montaż zgodnie z zaleceniami producenta.

W strefie bezpieczeństwa wykonać nawierzchnię z piachu

3.Nawierzchnia z piachu.

Projektuje się nawierzchnię mineralną z piasku gładko krawędziowego, płukanego. Pasek płukany i przesiany o frakcji 0,2-2 mm (nie może być piasek pylisty) – min. 35 cm

- geowłóknina propylenowa wodoprzepuszczalna 250 g/m² - tkanina musi uniemożliwiać mieszanie się piasku z podłożem.

Nawierzchnia ograniczona ekobordami min. 10 cm

4. Karuzela tarczowa



Konstrukcja ramiona karuzeli z rur stalowych, ocynkowanych malowanych proszkowo, talerz ze sklejki antypoślizgowej.

Element obrotowy oparty na konstrukcji złożonej z dwóch łożysk.

Siedziska – HDPE.

Wymiary 1,55 x 1,55 m, wysokość 0,85 m. Strefa bezpieczeństwa okrąg o średnicy 5,55 m (+ _ 10 cm).

Montaż wg zaleceń producenta.

Maksymalna wysokość swobodnego upadku – do 0,95 m.

5. Huśtawka wagowa.



Maksymalna wysokość swobodnego upadku do 1 m.

Urządzenie ok. 300 x 0,15 (+-10 %)

Podpora huśtawki wykonana z profilu, belka pozioma z rury, całość ocynkowana i malowana proszkowo farbami zabezpieczającymi przed niekorzystnym wpływem warunków atmosferycznych. - Siedziska wykonane z płyty HDPE . Oś obrotu na czterech uszczelnionych łożyskach kulkowych. - Odbojniki z opon.

Montaż – słup zabetonowany w gruncie wg zaleceń producenta.

6. Sprężynowiec konik i biedronka.



ZASTOSOWANE MATERIAŁY

Korpus sprężynowca wykonany z płyty HDPE. Uchwyty i podparcia stóp wykonane z tworzywa wysokoudarowego z szerokim (bezpiecznym) zakończeniem. Sprężyna stalowa malowana proszkowo. Urządzenie posadzić w gruncie za pomocą prefabrykowanego betonowego fundamentu zgodnie z zaleceniami producenta.

Wysokość swobodnego upadku do 0,90 m.

Dopuszcza się zmianę rodzaju sprężynowca na inny rodzaj za zgodą Inwestora.

7. Tablica z regulaminem.



Tablica z regulaminem placu zabaw. Format A 3.

Tablica z płyty HPL na stalowej rurze konstrukcyjnej ocynkowanej malowanej proszkowo.

Kształt zaokrąglony lub prostokątny. Montaż wg zaleceń producenta.

8. Ławka bez oparcia.

Wymiary:

- długość: 180-200 cm



Konstrukcja z rury cienkościennej i płaskowników stalowych. Deski pokryte lakierem impregnującym oraz wykończone lakierami wodnymi. Elementy stalowe zabezpieczone antykorozyjnie poprzez podkład cynkowy i lakierowanie proszkowe. Wszystkie łączniki i okucia odporne na warunki atmosferyczne i promieniowanie UV. . Montaż zgodnie z instrukcją.

9. Kosz

Konstrukcja stalowa cynkowana i malowana proszkowo. Śruby ze stali nierdzewnej i/ lub zakryte kapslami. Brak ostrych krawędzi oraz szczelin, które mogłyby umożliwić zakleszczenie palców czy innych części ciała.

Kosz w 3 kolorach do segregacji śmieci – 1 zestaw



Pojemność łącznie min. 100 l.



Kosz na śmieci zmieszane. pojemność min. 35 l - 1 kosz.
Z daszkiem.

10. Ogrodzenie placu zabaw.

Ogrodzenie terenu zabaw metalowe , wysokości 100 cm. Zakończone bez ostrych elementów, bezpieczne dla dzieci. Wykonane z materiałów i w sposób zapewniający bezpieczeństwo ludziom i zwierzętom. Furtka o szerokości 120 cm, nie może powodować utrudnień dla osób z niepełnosprawnościami.

Przewiduje się zastosowanie kolorów (włącznie z furtkami) : panele, słupki zielone. Zmiana koloru ogrodzenia wyłącznie w uzgodnieniu z Inwestorem. Panele powinny posiadać zabezpieczenie krawędzi górnej (brak wystających ostrych elementów).

Słupki obetonowane w gruncie.

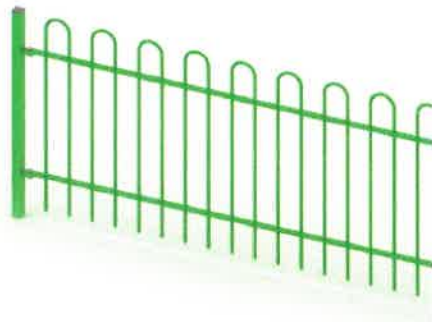

Dopuszcza się dostosowanie ogrodzenia do standardowych długości paneli przy zachowaniu bezpieczeństwa użytkownika placu zabaw.

IV. Lamy solarne

Lamy solarne (nr 12 na mapie)

Na terenie inwestycji należy zamontować 2 lamy zgodnie z lokalizacją zamieszczoną na mapie.

Lamy hybrydowe zasilane poprzez moduły fotowoltaiczne oraz turbina wiatrowa.

Moc oprawy min 54 W, natężenie oświetlenia min 18 lux pod lampą. Akumulator żelowy bezobsługowy mocowany na wysokości pod modułem fotowoltaicznym lub w obudowie pod gruntem 100Ah.

Lamy umieścić na kompletnych słupach ocynkowanych wys. min. 7,0m (część ponad gruntem) wraz z fundamentem betonowym.

Lampa wodoszczelna IP 67 z wysięgnikiem. Czujnik zmierzchowy napięciowy, panele min 2x160/180W równoległe.

Lampa stanowić będzie samodzielną, kompletną , prefabrykowaną całość.

Czas autonomii: (czas pracy lampy od pełnego naładowania akumulatora, przy bardzo niesprzyjającej pogodzie) min. 10 dni.



V. Ognisko z ławkami (nr 13 na mapie)

W miejscu wskazanym na rysunku należy wykonać miejsce na ognisko.

Okrąg przeznaczony na palenisko o średnicy 250 cm zagłębić w terenie .

Obramienie z kamieni polnych łupanych układanych na zaprawie szamotowej.

Spód paleniska wyłożyć cegła szamotową ciężką na zaprawie szamotowej. Wokół paleniska wykonać pas izolacyjny - niepalny ze żwiru płukanego frakcji 8-12 mm na podbudowie betonowej grubości 15 cm.



Pojemnik na piasek(nr 14 na mapie)

Do celów przeciwpożarowych należy zamontować skrzynię z piaskiem suchym. Wymiary pojemnika $a=120\text{cm}$, $b= 65\text{cm}$, $c= 80\text{cm}$ (tolerancja 15%).

Zamocować do podstawy betonowej kotwami stalowymi uniemożliwiając przenoszenie.

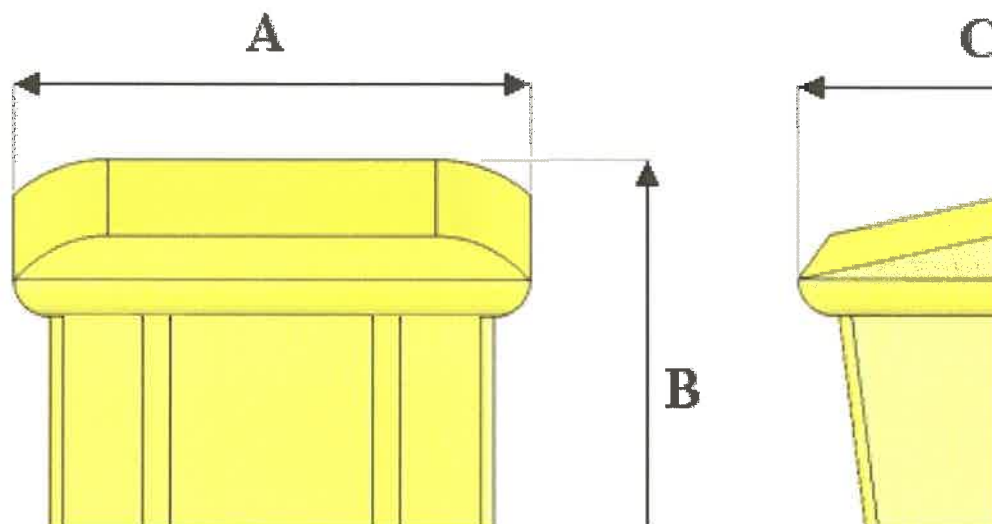

Ławka dębowa, mocowanie - kotwy stalowe + beton. Długość min 200 cm.

Szerokość siedziska 30 cm (+-10 %) Pod podstawy wykonać fundament betonowy o wymiarach min. 40x150cm i 100cm głębokości. 4 sztuki zgodnie z lokalizacją na mapie.



Oczekiwany wygląd ławki

VI. Instalacje wody.

W miejscu wskazanym na rysunku – (oznaczenie na mapie nr 15) wykonać punkt czerpania wody. W budynku wykonać włączenie do rury zimnej wody . W budynku zmontować układ umożliwiający spuszczenie wody z rur na okres zimowy.

Na ścianie zewnętrznej istniejącego budynku wykonać zawór czerpalny ze zlewozmywakiem trwale połączony z konstrukcją budynku.

Wokół zlewozmywaka wykonać fartuch z płytek gresowych 1,0m x1,5m.

Zlewozmywak podłączyć do rury kanalizacyjnej przebiegającej między projektowanymi fundamentami altany.

Inne roboty

Istniejący wąż zbiornika bezodpływowego obetonować i wyposażyć w zamknięcie – uszy do założenia kłódki.

Istniejąca obudowę studni pomalować i zabezpieczyć przed dostępem dzieci – uszy do założenia kłódki.

W miejscu wskazanym na rysunku usunąć darninę – min 15cm, założyć siatkę przeciw kretom, zahumusować teren i posiać trawę.

INTEGRALNĄ CZĘŚCIĄ OPISU I ZAKRESU ROBÓT JEST PRZEDMIAR ROBÓT.

mgr inż. architekt Anna Kowalska
UPRAWNIENIA RZECZOWLANE
do projektowania bez ograniczeń
w specjalności architektonicznej
Nr 5/R-30/ŁOJA/03



Tytuł rys.: SZKIC LOKALIZACYJNY
 Nr rys.: 1a
 skala 1 : 200
 DATA: 01.10.25
 Inwestor: GMINA RZECZYCA, UL. PARKOWA 1, 97-220 RZECZYCA
 Adres inwestycji: dz. nr. 48/1, Zawady, gmina Rzeczyca
 gm. Rzeczyca
 Autorzy opracowania: ARCHITEKTURA MGR INŻ. ARCH. ANNA KOWALSKA
 opracowania budowlane, do projektowania bez ograniczeń w specjalności architektonicznej NR UPR. BUD. 5/R-30/LO/04/03

ELEMENTY ZAGOSPODAROWANIA ISTNIEJĄCE		ELEMENTY ZAGOSPODAROWANIA NOWYCH	
(A)	ŚWIETLICA MIEJSKA	(8)	LAWKA BEZ OPARCIA
(B)	STUDNIA	(9)	KOSZ NA ŚMIECI
(C)	ZBORNIK NA ŚCIEKI	(10)	OGRODZENIE PLACU ZABAW
(1)	ALIANA	(11)	UTWARDZENIE Z KOSTKI BETONOWEJ
(2)	ZESTAW ZABAWOWY ZE ZAKŁADZALNIA	(12)	LAMPY SOLARNE
(3)	NAMIERZCZYNIA Z PACHU	(13)	OGNISKO Z ŁAWKAMI
(4)	KARUZELA TARCZOWA	(14)	POJEMNIK NA PIASEK
(5)	HUŚTAWKA WAGOWA	(15)	PUNKT CZERPIANIA WODY
(6)	SPRZĘTOWNIEC	(16)	SATKA NA KRETY
(7)	TABLICA Z REGULAMINEM	(17)	UTWARDZENIE DO ROZBIÓRKI
		(18)	KOSTKA DO UMYSIA



ELEMENTY ZAGOSPODAROWANIA ISTNIEJĄCE	8	LANKA BEZ OPARCIA
A ŚWIECICA WIEJSKA	9	KOSZ NA ŚMIECI
B STUDNIA	10	OGRODZENIE PŁACU ZABAW
C ZBIORNIK NA ŚCIEKI	11	UTWARDZENIE Z KOSTKI BETONOWEJ
ELEMENTY PROJEKTOWANE	12	LAMPY SŁARNE
1 ALTANA	13	OGNISKO Z ŁAWKAMI
2 ZESTAW ZABAWOWY ZE ZŁOZDZALNIA	14	POJEJNIK NA PIASEK
3 NAWERZCHNIA Z PIACHU	15	PUNKT CZERPIANIA WODY
4 KARIUZELA TARCZOWA	16	SIATKA NA KRETY
5 HUŚTAWKA WAGOWA	17	UTWARDZENIE DO ROZBIÓRKI
6 SPRĘŻYNOWIEC	18	KOSTKA DO UMYCIA
7 TABLICA Z REGULAMINEM		POMOCNICZA SIATKA WYMIARÓW 1 m x 1 m

Tytuł projektu:
Zagospodarowanie terenu wokół świetlicy wiejskiej w Zawadach

Investor:
GMINA RZECZYCYA, UL. PARKOWA 1, 97-220 RZECZYCYA

Adres inwestycji:
dz. nr. 48/1, Zawady, gmina Rzeczyca

Autorzy opracowania:
gmina Rzeczyca

ARCHITEKTURA
MGR INŻ. ARCH. ANNA KOVAŁSKA
inżynieria budowlana do projektowania
bez ograniczeń w specjalności architekturalnej
NR UPK. BUD. 57E-30/E.O.IA.03

Tytuł rys.:
SZKIC LOKALIZACYJNY

DATA OPRAĆ:
01.2025

Nr rys.: lb
skala 1 : 200

blachodachówka z obróbkami

łaty 6x4cm

kontrłaty 2,5x7cm

membrana wysokoparoprzepuszczalna

deskowanie pełne, strugane 2,5cm

krokwie 7x16cm

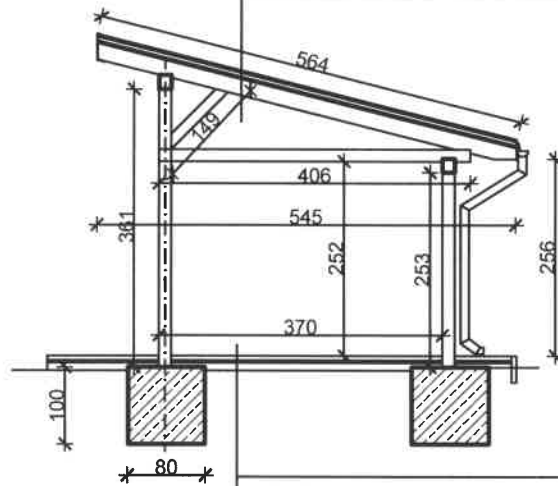

kostka betonowa 8cm

podsyпка cementowa 3cm

kruszywo 10cm

piasek ubity 10cm

grunt rodzimy dogęszczony

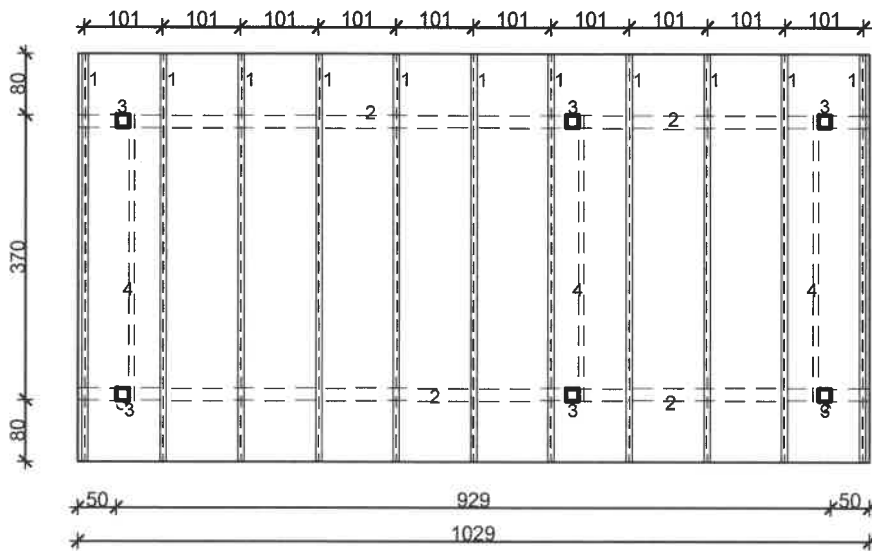

RZUT WIĘŻBY DACHOWEJ

1	KROKWIE 7x16
2	BELKI 16x18cm
3	SŁUPY DREWNIANE 16x16cm
4	KLESZCZ 7x16cm

Tytuł projektu :

Zagospodarowanie terenu wokół świetlicy wiejskiej w Zawadach

Investor:

GMINA RZECZYCA, UL. PARKOWA 1, 97-220 RZECZYCA

Adres inwestycji dz. nr. 48/1, Zawady, gmina Rzeczyca
gmina Rzeczyca

Autorzy opracowania

ARCHITEKTURA
MGR INZ. ARCH ANNA KOWALSKA
uprawnienia budowlane do projektowania
bez ograniczeń w specjalności architektonicznej
NR UPR. BUD. 5/R-30/L.O.IA/03

Tytuł rys.:

ALTANA - przekrój, rzut więźby dachowej

DATA OPRAC.
01.2025

Nr rys.:3
skala 1 : 100

DREWNO KLASY C24 STRUGANE CZTEROSTRONNIE I FAZOWANE

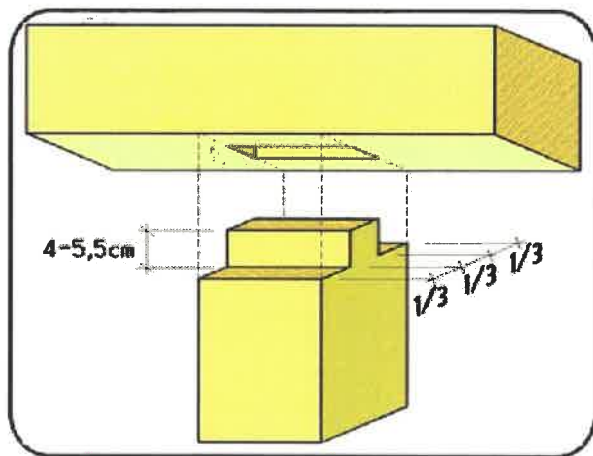

POLĄCZENIE SLUP - PLATEW

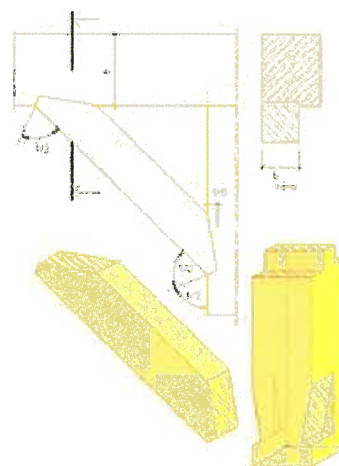

POLĄCZENIE SLUP - MIECZ

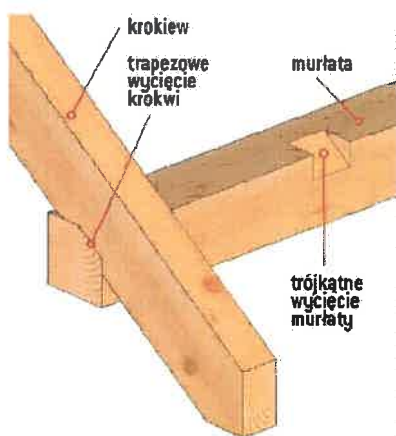

POLĄCZENIE KROKIEW - PLATEW

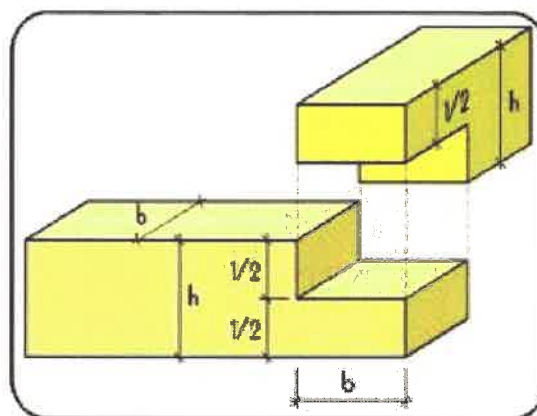

POLĄCZENIE PLATEW - PLATEW

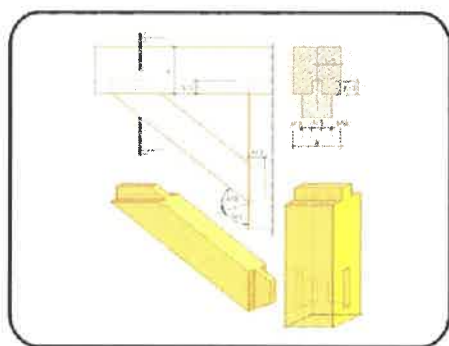

POLĄCZENIE SLUP - MIECZ

Drewno strugane czterostronnie
 Impregnowane przeciw ogniowo, przeciw owadom i grzybom
 Malowanie lakierobejcą min. 2x w kolorze brązowym

Tytuł projektu :
 Zagospodarowanie terenu wokół świetlicy wiejskiej w Zawadach

Investor:
 GMINA RZECZYCA, UL. PARKOWA 1, 97-220 RZECZYCA

Adres dz. nr. 48/1, Zawady, gmina Rzeczyca
 inwestycji gmina Rzeczyca

Autorzy opracowania
 ARCHITEKTURA
 MGR INZ. ARCH ANNA KOWALSKA
 uprawnienia budowlane do projektowania
 bez ograniczeń w specjalności architektonicznej
 NR UPR. BUD. 5/R-30/ŁOIA/03

Tytuł rys.: ALTANA - szczegóły połączeń

DATA OPRAC.
 01.2025

Nr rys.:4
 skala 1 : 100



IZBA ARCHITEKTÓW
RZECZYPOSPOLITEJ POLSKIEJ

ŁÓDZKA OKRĘGOWA RADA

L.dz.OKK/16/03w

Łódź, dnia 30.12.2003 r.

DECYZJA

Na podstawie art. 12 ust. 1 pkt 1 i ust. 2, art. 13 ust. 1 pkt 1 i art. 14 ust. 1 pkt 1 ustawy z dnia 7 lipca 1994 r. - Prawo budowlane (tekst jednolity: Dz. U. z 2000 r. Nr 106, poz. 1126; dalsze zmiany: Dz. U. z 2000 r. Nr 109, poz. 1157, Nr 120, poz. 1268; z 2001 r. Nr 5, poz. 42, Nr 100, poz. 1085, Nr 110, poz. 1190, Nr 115, poz. 1229, Nr 129, poz. 1439, Nr 154, poz. 1800; z 2002 r. Nr 74, poz. 676), art. 11 i 24 ust. 1 pkt 2 ustawy z dnia 15 grudnia 2000 r. o samorządach zawodowych architektów, inżynierów budownictwa oraz urbanistów (Dz. U. z 2001 r. Nr 5, poz. 42 oraz z 2002 r. Nr 23, poz. 221 i Nr 153, poz. 1271), oraz art. 104 i 107 § 1 i 4 ustawy z dnia 14 czerwca 1960 r. - Kodeks postępowania administracyjnego (tekst jednolity: Dz. U. z 2000 r. Nr 98, poz. 1071; dalsze zmiany: Dz. U. z 2001 r. Nr 49, poz. 509, oraz z 2002 r. Nr 113, poz. 984 i Nr 169, poz. 1387),

stwierdza się, że

Pani mgr inż. architekt **Anna Magdalena Kowalska** ur. dnia 29.05.1973 r. w Rawie Maz.

posiada odpowiednie wykształcenie techniczne, praktykę zawodową i nadaje się

UPRAWNIENIA BUDOWLANE Nr 5/R-30/ŁOIA/03 w specjalności architektonicznej do projektowania bez ograniczeń

Decyzja niniejsza jako uwzględniająca w całości zadanie strony nie wymaga uzasadnienia.

Od decyzji niniejszej przysługuje Pani odwołanie do Krajowej Komisji Kwalifikacyjnej Izby Architektów za pośrednictwem okręgowej komisji kwalifikacyjnej, która wydała decyzję. Odwołanie wnosi się w terminie 14 dni od dnia doręczenia niniejszej decyzji.

1. Przewodniczący OKK mgr inż. arch. Andrzej Piech
2. Sekretarz OKK mgr inż. arch. Małgorzata Jander
3. Członkowie OKK
dr inż. arch. Elżbieta Muszyńska mgr inż. arch. Paweł Czajka
mgr inż. arch. Grzegorz Kryztofiński mgr Krystyna Biernacka-Puzder
mgr inż. arch. Wiesław Zagdan mgr inż. Wacław Sawicki

Otrzymują:

1. Pani mgr inż. arch. Anna Kowalska
zam. 97-200 Tomaszów Maz., ul. Makowskich 6 m. 32
2. Minister Infrastruktury
3. Krajowa Komisja Kwalifikacyjna
ul. Foksal 2, 00-368 Warszawa
4. Główny Inspektor Nadzoru Budowlanego
ul. Krucza 38/42, 00-926 Warszawa
5. a/a

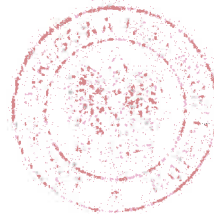

Łódzka Okręgowa Izba Architektów - Rada Okręgowa
90-418 Łódź, Al. Kościuszki 35. Tel. (48 42) 632 17 37 Fax (48 42) 633 97 66
www.lodzku.iarp.pl e-mail: lodzka@izbaarchitektow.pl room1@poczta.onet.pl
NIP 725-18-33-161 REGON: 017466395-00153 Konto bankowe: PKO BP SA. 10/Łódź Nr 7910203352 125 925 344



IZBA ARCHITEKTÓW
RZECZYPOSPOLITEJ POLSKIEJ

Łódzka Okręgowa Rada Izby Architektów RP

ZAŚWIADCZENIE - ORYGINAŁ

(wypis z listy architektów)

Łódzka Okręgowa Rada Izby Architektów RP zaświadcza, że:

mgr inż. arch. Anna Magdalena Kowalska

posiadająca kwalifikacje zawodowe do pełnienia samodzielnych funkcji technicznych w budownictwie w specjalności architektonicznej i w zakresie posiadanych uprawnień nr **5/R-30/ŁOIA/03**, jest wpisana na listę członków Łódzkiej Okręgowej Izby Architektów RP pod numerem: **LO-0452**.

Członek czynny od: 11-02-2004 r.

Data i miejsce wygenerowania zaświadczenia: 30-10-2024 r. Łódź.

Zaświadczenie jest ważne do dnia: **30-06-2025 r.**

Podpisano elektronicznie w systemie informatycznym Izby Architektów RP przez:
Renata Kula, Sekretarz Okręgowej Rady Izby Architektów RP.

Nr weryfikacyjny zaświadczenia:

LO-0452-868C-9D5A-36AC-482C

Dane zawarte w niniejszym zaświadczeniu można sprawdzić podając nr weryfikacyjny zaświadczenia w publicznym serwisie internetowym Izby Architektów: www.izbaarchitektow.pl lub kontaktując się bezpośrednio z właściwą Okręgową Izbą Architektów RP.